

Сепаратор жиру Vodaland GBase-20 зі шламокамерою (М1:40)

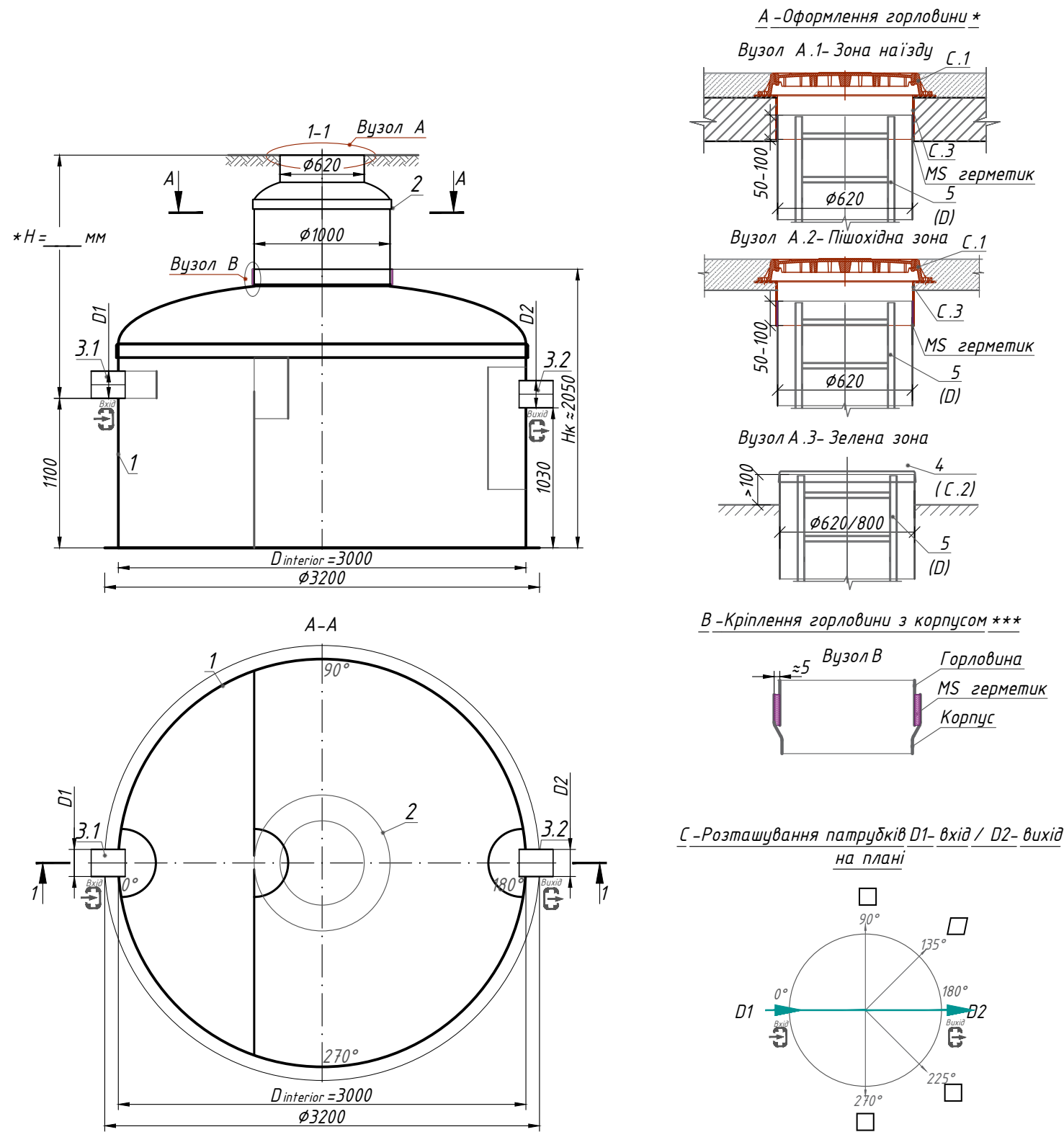

Специфікація матеріалів та обладнання. Стандартна комплектація ** (Табл.1)

| Поз. | Позначення | Найменування | Кіл. | Маса од., кг | Примітка |
|------|----------------------|---|------|--------------|----------|
| 1 | Vodaland | Сепаратор жиру Vodaland GBase-20 зі шламокамерою, склопласт., продуктивністю 20 л/с, D=3000 Hк=2050 | 1 | 1375 | компл. |
| 2 | | Технологічна надставка $\phi 1000 \times 620$ | - | | компл. |
| 3.1 | D1-Вхідний патрубок | Ущільнювач для ПВХ SN4 $\phi 200$ | 1 | | компл. |
| 3.2 | D2-Вихідний патрубок | Ущільнювач для ПВХ SN4 $\phi 200$ | 1 | | компл. |
| | | Об'єм накопичення жиру | | 2245 | л |
| | | Об'єм накопичення осаду | | 2110 | л |

**Виріб відвантажується згідно Стандартної комплектації (Табл.1), якщо інше не вказано в Додатковій комплектації (Табл.2)

Додаткова комплектація (Табл.2)

| Поз. | Позначення | Найменування | Примітка | |
|----------------------------------|---|--------------------------|--------------------------|--------------------------|
| A, B | D1-Вхідний патрубок / D2-Вихідний патрубок: | | <input type="checkbox"/> | <input type="checkbox"/> |
| | Підключення патрубків D1, D2: | | <input type="checkbox"/> | <input type="checkbox"/> |
| | Розтруб | | <input type="checkbox"/> | <input type="checkbox"/> |
| | Гладкий кінець | | <input type="checkbox"/> | <input type="checkbox"/> |
| | Ін.: | | <input type="checkbox"/> | <input type="checkbox"/> |
| C | Діаметр D патрубків D1, D2: | | <input type="checkbox"/> | <input type="checkbox"/> |
| | $\phi 90$ | | <input type="checkbox"/> | <input type="checkbox"/> |
| | $\phi 160$ | | <input type="checkbox"/> | <input type="checkbox"/> |
| | Ін.: | | <input type="checkbox"/> | <input type="checkbox"/> |
| | | | <input type="checkbox"/> | <input type="checkbox"/> |
| C | Оформлення горловини (див. А.1, А.2) | | | |
| | C.1 Люк: | | <input type="checkbox"/> | |
| | Садовий пластиковий | | <input type="checkbox"/> | |
| | Тип "Л" клас А 15 | | <input type="checkbox"/> | |
| | Тип "Т" клас С 250 | | <input type="checkbox"/> | |
| | C.2 | | <input type="checkbox"/> | |
| Кришка склопластикова $\phi 620$ | | <input type="checkbox"/> | | |
| C.3 Плаваючий фланець горловини | | <input type="checkbox"/> | | |
| $\phi 620, h=200\text{мм}$ | | <input type="checkbox"/> | | |
| Немає | | <input type="checkbox"/> | | |
| Ін.: | | <input type="checkbox"/> | | |
| D | D. Дроби́на універсальна | | <input type="checkbox"/> | |
| | Алюмінієва | | <input type="checkbox"/> | |
| E | E. Датчик рівня | | <input type="checkbox"/> | |
| | Жиру | | <input type="checkbox"/> | |
| F | F. Кріплення | | <input type="checkbox"/> | |
| | Анкер розпірний для D 3000 | | <input type="checkbox"/> | |

Примітка:

*H-глибина залягання відповідного патрубка, мм (в стандартній комплектації H до 2000 мм). H приймати кратною 50 мм.
 При оформленні горловини А.1 - загальна висота виробу менша на 200 мм; при оформленні горловини А.2 - загальна висота виробу більша на 100 мм
 **Виріб відвантажується згідно Стандартної комплектації (Табл.1), якщо інше не вказано в Додатковій комплектації (Табл.2).
 Повна комплектація виробу погоджується з менеджером.
 ***Виробник залишає за собою право вносити конструктивні і схемні зміни, які не погіршують характеристики виробу в цілому.
 Допустиме відхилення під час виготовлення виробів складає до 1-3%.

Додаткова інформація: _____

| Зм. | Кіл. | Арк. | № док. | Підп. | Дата | Стадія | Аркуш | Аркушів |
|--|------|------|--------|-------|------|--------|-------|---------|
| | | | | | | | | |
| Сепаратор жиру Vodaland GBase-20 (GB-20) | | | | | | | | |