

Сепаратор нефтепродуктов и песка OilBase200 -3/15 (М 1:20)

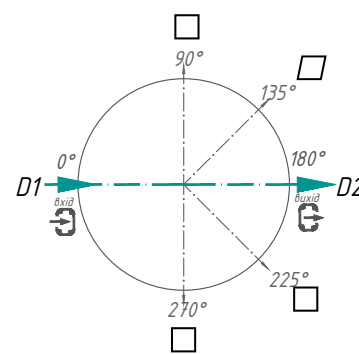
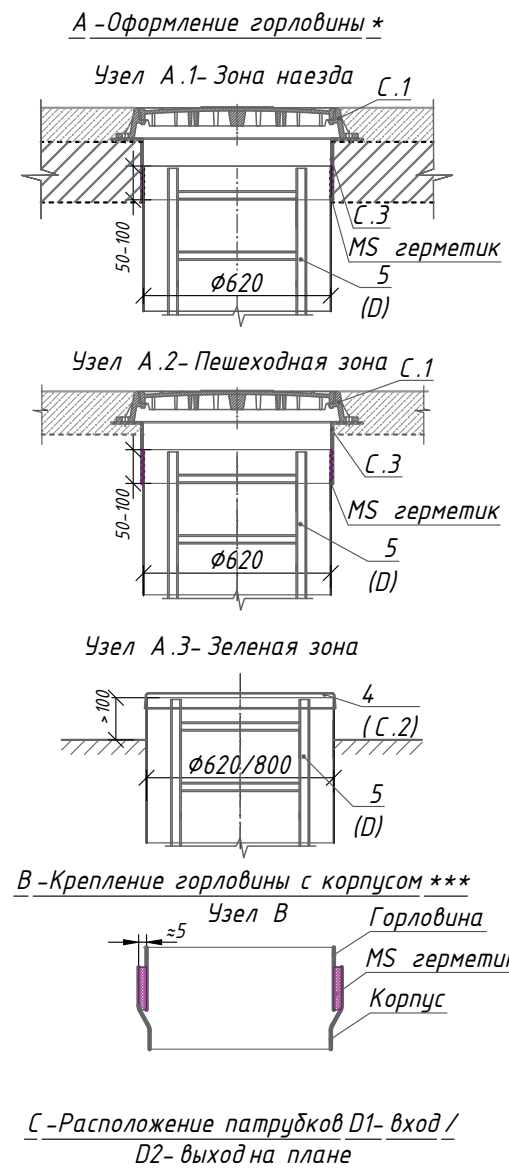
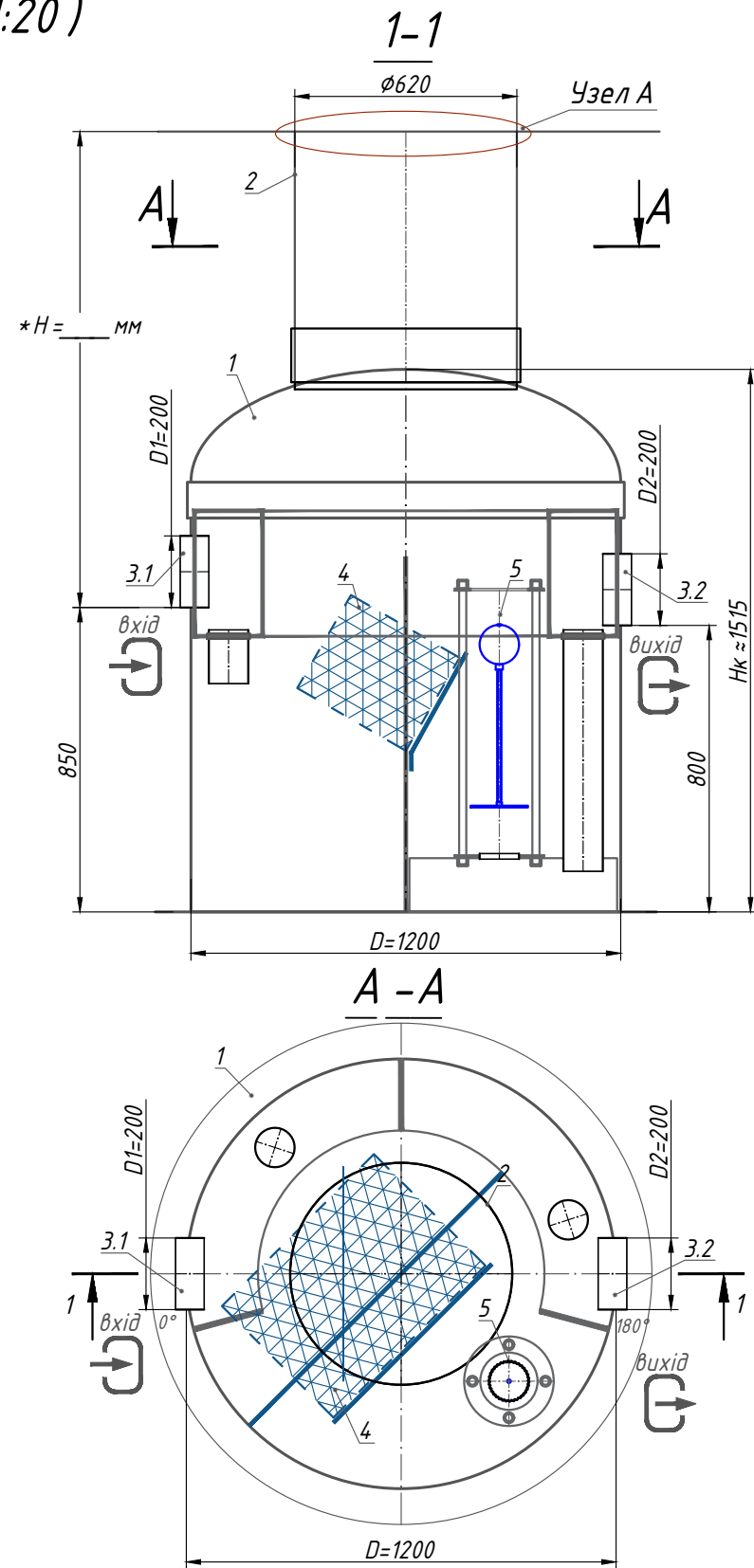

Примечание:
 *Н-глубина залегания подводящего патрубка, мм (в стандартной комплектации Н до 2000 мм). Н принимать кратной 50 мм. При оформлении горловины А.1 - общая высота изделия меньше на 200 мм; при оформлении горловины А.2 - общая высота больше на 100 мм.
 **Изделие отгружается согласно стандартной комплектации (Табл.1), если другое не указано в Дополнительной комплектации (Табл.2). Полная комплектация изделия согласна с менеджером.
 ***Производитель оставляет за собой право вносить конструктивные и схемные изменения, не ухудшающие характеристики изделия в целом.
 Допустимое отклонение при изготовлении изделий составляет до 1-3%.

Дополнительная информация:

Спецификация материалов и оборудования Стандартная комплектация ** (Табл.1)

Поз.	Обозначение	Наименование	Кол.	Масса ед., кг	Примечание
1	Vodaland	Сепаратор нефтепродуктов и песка Vodaland OilBase200 -3/15, продукт. 3 л/с, (15 л/с -ByPass) склопл., D= 1200, Нк ≈ 1515 мм	1		компл.
2		Техническая горловина φ800 / 620	0/ 1		компл.
3.1,3.2	D1-Вход / D2-Выход	Уплотнитель для ПВХ SN4 φ 200	2		компл.
4		Коалесцентный блок	1		компл.
5		Запорное устройство 110	1		компл.
		Объем нефтепродуктов	150		л
		Объем осадка (песка)	300		л

****Изделие отгружается согласно стандартной комплектации (Табл.1), если другое не указано в Дополнительной комплектации (Табл.2)**

Дополнительная комплектация (Табл.2)

Поз.	Обозначение	Наименование			Примечание
А, В	А.Подключение патрубков D1, D2:	D1- Вход / D2- Выход:	<input type="checkbox"/>	<input type="checkbox"/>	
		ПВХ	<input type="checkbox"/>	<input type="checkbox"/>	
		ПЕ 100	<input type="checkbox"/>	<input type="checkbox"/>	
		Корпус	<input type="checkbox"/>	<input type="checkbox"/>	
В.Диаметр D1, D2:	D1 _____ / D2 _____	<input type="checkbox"/>	<input type="checkbox"/>		
	Ин.:	<input type="checkbox"/>	<input type="checkbox"/>		
		<input type="checkbox"/>	<input type="checkbox"/>		
С	Оформление горловины (см. А.1, А.2, А.3)				
	С.1 Люк:	Пластиковый	<input type="checkbox"/>		
	Тип "Л" класс А 15	<input type="checkbox"/>			
	Тип "Т" класс С 250	<input type="checkbox"/>			
	Тип "ТМ" класс D400	<input type="checkbox"/>			
С.2 Стеклопластиковая крышка:	φ620	<input type="checkbox"/>			
С.3 Плавающий фланец горловины:	φ620, h=200 мм	<input type="checkbox"/>			
	Ин.:	<input type="checkbox"/>			
D	D. Лестница универсальная	алюм.	<input type="checkbox"/>		
		н/ж	<input type="checkbox"/>		
E	E. Крепление	Комплект анкеров	<input type="checkbox"/>		
H	H. Датчик уровня	Осадка	<input type="checkbox"/>		
		Нефтепродуктов	<input type="checkbox"/>		
		Ин.:	<input type="checkbox"/>		

Изм.	Кол.	Лист	№ док.	Подп.	Дата	Стадия	Лист	Листов	
Сепаратор нефтепродуктов и песка OilBase200 -3/15 (OB1-3)									